



sottoriva

Seu futuro, nossa tecnologia.



Athena Plus

Athena Plus DIVISORA E BOLEADORA

Divisora e boleadora de alta capacidade com 4, 5 ou 6 fileiras, adequada para dividir e bolear a massa, para obter pão redondo e com posterior processamento, pão estampado, pão de hambúrguer, pãezinhos, pita e pizza. A máquina é adequada para trabalhar massa macia e semidura e possui tremonha de aço revestida com teflon com capacidade aprox. de 35 kg.

A massa é porcionada com cuidado graças a um sistema de divisão em estrela e de maneira suave devido ao ajuste da pressão nas câmaras de porcionamento. Isso evita o estresse da massa devido à ação mecânica da máquina, produzindo o peso de massa necessário (Stop - Stress - System).

Os pedaços de massa, devidamente arredondados pelo tambor de boleamento são colocados nas esteiras espalhadoras de saída para serem recolhidos ou colocados nos moldes subsequentes.

Heavy duty, high output divider rounder with 4, 5, 6 rows, suitable for dividing and rounding dough, to obtain round bread and with further processing, stamped bread, hamburger buns, finger rolls, pita and pizza. The machine is suitable for working soft and semi-hard dough and has s/steel teflon-coated hopper of approx. 35 Kg capacity.

The dough is gently handled thanks to a star dosing system and adjustment of the pressure in the portioning chambers. All this avoids stress to the dough due to the mechanical action of the machine, producing the required weight of dough (Stop - Stress - System).

The dough pieces, properly rounded by rounding drum, are placed on the outfeed spreading belts for pick-up or for being placed on the subsequent moulders.



Pão de hamburger redondo

Round bread,
Hamburger buns.



A Athena Plus está disponível tanto na versão eletrônica com painel de controle touch screen quanto na versão mecânica com painel eletromecânico manual

Athena Plus is available both in the electronic version with touch screen control panel and in mechanical version with manual electromechanical panel.

Componentes e características - *Equipment and feature*

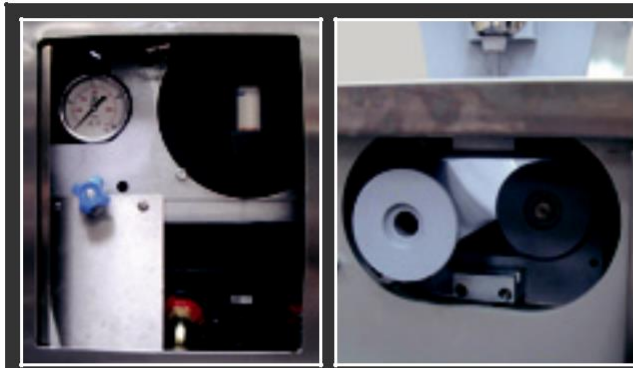

Sistema de tratamento da massa **Stop - Stress - System**, operado pelo ajuste da pressão do pistão de compressão e sistema estrela dosadora de massa na câmara de compressão.

Stop - Stress - System operated by the adjustment of the compression piston pressure and dough dosing star system in the compression chamber.

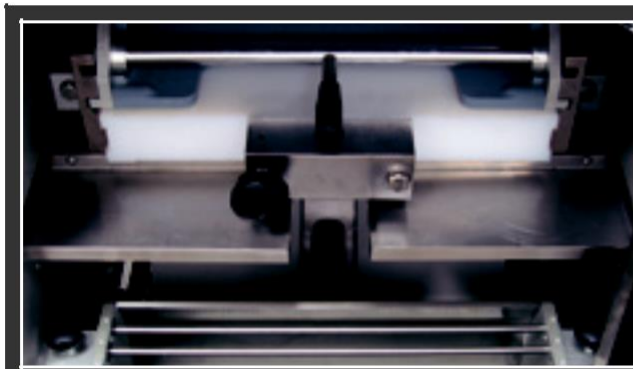

Graças a materiais plásticos de alta tecnologia a Athena Plus funciona com um sistema de pistões isento de óleo. Essa peculiaridade garante economia de trabalho e muita redução de limpeza.

The Athena Plus works with a pistons oil free system thanks to the high technology plastic materials used. This peculiarity assures working economy and much cleaning.



Com uma operação manual simples e sem mover nenhum componente, é possível bloquear uma ou mais câmaras de porcionamento.

With a simple manual operation and without moving any components, it is possible to block one or more portioning chambers.

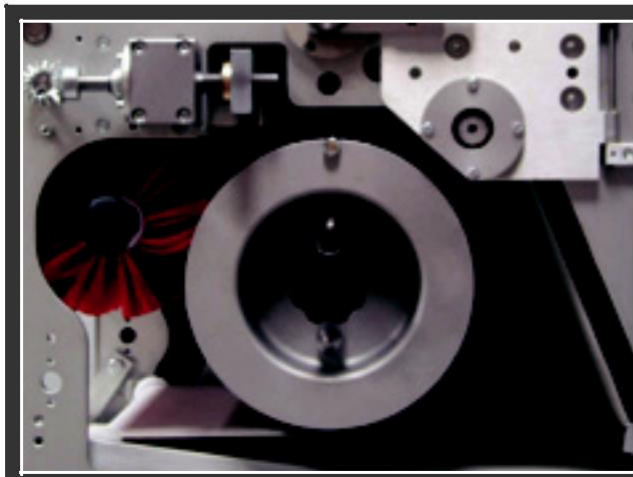

O boleamento ocorre por meio de um tambor de arredondamento, facilmente intercambiável de acordo com o peso necessário. Este sistema permite obter altas velocidades de trabalho e um arredondamento perfeito. Além disso, durante o trabalho, é possível ajustar eletronicamente a velocidade de arredondamento.

The rounding happens by means of a rounding drum easily interchangeable according to the required weight. This system permits to obtain high working speeds as well as a perfect rounding. Moreover, during the working, it is possible to adjust electronically the rounding speed.

Athena Large Plus



A flexibilidade máxima

Para uma divisora boleadora de 25 a 700 gramas A ATHENA LARGE PLUS com o seu cabeçote de divisão intercambiável é capaz de trabalhar com 1, 2, 3, 4, 5 ou 6 fileiras de divisão, com uma faixa de peso variando de 25 a 700 gramas. Esse sistema torna a ATHENA uma máquina muito flexível

The maximum flexibility

for a divider rounder from 25 to 700 gr.

The ATHENA LARGE PLUS with the INTERCHANGEABLE DIVIDING HEAD is able to work at 1, 2, 3, 4, 5, 6 rows with a weight range from 25 to 700 gr (¾ oz to 24 oz). These innovative systems make ATHENA a very flexible machine



6 Fileiras - 6 Pockets



2 Fileiras - 2 Pockets



1 Fileira - 1 Pocket

Pistões disponíveis para 1, 2, 3, 4, 5, 6 linhas (nas fotos 1, 2, 6 linhas). O divisor de cavidade única é apenas para dividir, não para arredondar e é particularmente adequado para baguetes e outros tipos de pães longos

Pistons available at 1, 2, 3, 4, 5, 6 rows (on the pictures 1, 2, 6 rows). The single pocket is just for dividing not for rounding and it is particularly suitable for baguettes and other type of long breads.

DADOS TECNICOS- TECHNICAL FEATURES

	Fileiras Pockets	Produção máxima por hora Max hourly production	Peso Weight range
6		15.000 pcs/h	25 - 130 gr ¾ - 4 ½ oz
5		12.500 pcs/h	25 - 160 gr ¾ - 5 ½ oz
4		10.000 pcs/h	30 - 210 gr 1 - 7 ½ oz
3		7.500 pcs/h	130 - 290 gr 4 ½ - 10 ½ oz
2		5.000 pcs/h	150 - 350 gr 5 ¼ - 12 ½ oz
1*		2.500 pcs/h	300 - 700 gr 10 ½ - 24 oz

*apenas divisão - *Dividing only

Dados Técnicos - Technical features

Peso e dimensões / Weight and dimensions

Potência instalada / Installed power	4 KW / 5,45 HP
Dimensões / Size (LPH)	1780*x1200x1800 mm
Dimensioni caixa / Dimensions Carton pallet (LPH)	1350x1300x2200 mm
Peso / Machine mass	950 Kg / 2094 LBS
Peso caixa / Carton pallet mass	1050 Kg / 2314 LBS

*com esteiras padrão / *with medium spreading belts

Modelo Models	Produção/ hora (pcs/h) Hourly production (pcs/h)	Peso Weight range
Athena 4 Plus	4.000 / 10.000	50 - 210 gr / 1,6 - 7,4 oz
Athena 5 Plus	5.000 / 12.500	30 - 130 gr / 1 - 4,48 oz
Athena 5-S Plus	5.000 / 12.500	45 - 160 gr / 1,5 - 5,5 oz
Athena 6 Plus	6.000 / 15.000	30 - 130 gr / 1 - 4,48 oz

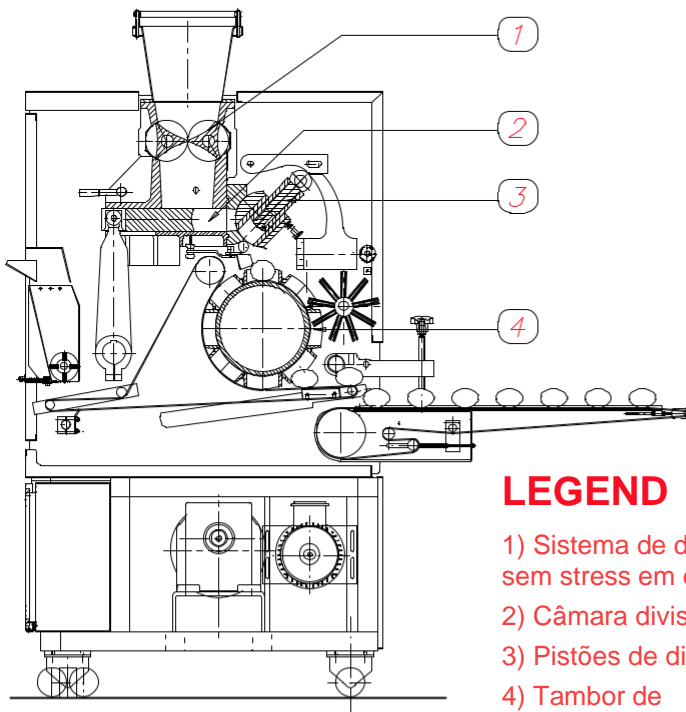

LEGEND

- 1) Sistema de divisão sem stress em estrela;
- 2) Câmara divisória;
- 3) Pistões de divisão;
- 4) Tambor de boleamento;

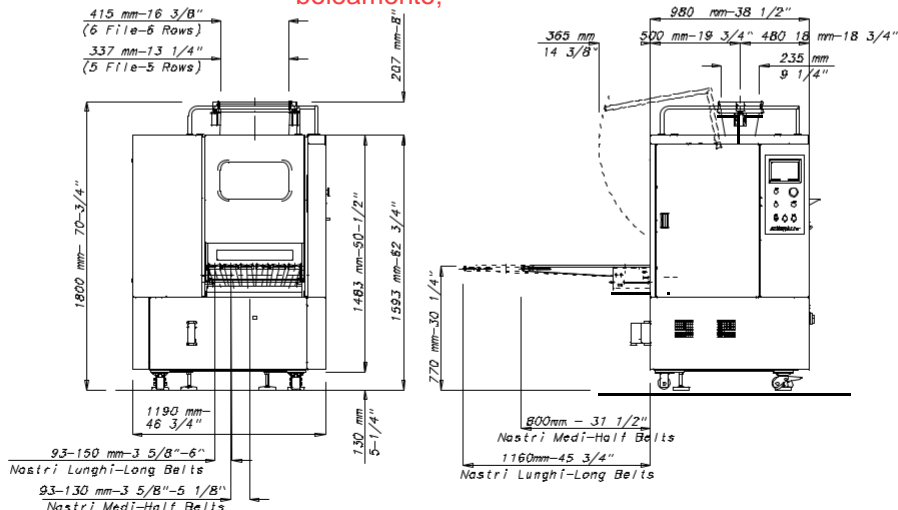

Grças às suas qualidades, a divisora boleadora Athena Plus pode ser usada em uma ampla gama de plantas automáticas fabricadas pela Sottoriva S.p.a. Graças à ampla gama de plantas fabricadas, a Sottoriva S.p.a. sector de linhas, representa hoje uma realidade capaz de satisfazer todos os requisitos dos Clientes. Pode oferecer plantas automáticas, tanto padrão como especiais fabricadas a pedido do cliente em particular, tanto no que diz respeito ao nível produtivo quanto ao tipo de produto e nível de automação.

Grças à tecnologia e aos materiais utilizados, as plantas Sottoriva são estudadas para serem utilizadas nos níveis produtivos máximos.

Thanks to its qualities, Athena Plus divider rounder can be used in a wide range of the automatic plants manufactured by Sottoriva S.p.a. Thanks to the wide range of plants manufactured, the Sottoriva S.p.a. lines sector, represents today a reality able to satisfy all the Customers' requirements. It can offer automatic plants, both standard or special type manufactured on particular's customer request either as concerns the productive level or the product type and automation level.

Sottoriva plants thanks to the technology and materials used are studied to be used at the maximum productive levels.



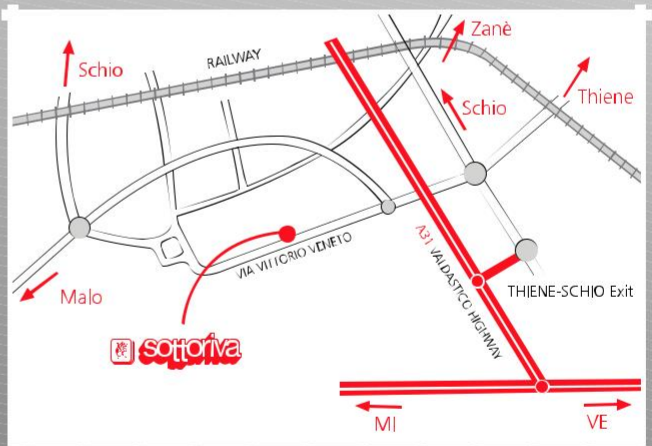

SOTTORIVA S.p.A.
 Via Vittorio Veneto, 63
 36035 Marano Vicentino (VI) ITALIA
 Tel. +39.0445.595111
 Fax +39.0445.595155
 sottoriva@sottoriva.com
 www.sottoriva.com

SOTTORIVA AMERICA INC
 620- C Griffith Road
 Charlotte, NC 28217 - USA
 Tel: +1(704).841.9546
 Fax +1(704).714.5881
 sottorivaamerica@sottoriva.com
 www.sottoriva.com